

МАССАЖНОЕ КРЕСЛО GENAU iREST
РУКОВОДСТВО ПОЛЬЗОВАТЕЛЯ



БЛАГОДАРИМ ВАС ЗА ПОКУПКУ!

Благодарим вас за выбор массажного кресла Genau iRest. Просим внимательно прочитать данное руководство перед началом эксплуатации. Пожалуйста, обратите особое внимание на некоторые важные предупреждения по технике безопасности и сохраните инструкцию для использования в будущем.

Примечание: Наша компания оставляет за собой право изменять и дополнять конструкцию и дизайн изделия. Если возникнут различия в функционале изделия и настоящей инструкции, связанные с усовершенствованием модели, производитель не обязуется информировать об этом пользователя. Сверьтесь с реальным товаром в отношении конкретной функции и цвета изделия.

ИНСТРУКЦИИ ПО ТЕХНИКЕ БЕЗОПАСНОСТИ

МЕРЫ ПРЕДОСТОРОЖНОСТИ

- Перед использованием внимательно прочитайте инструкцию.
- Примечания, отмеченные здесь, помогут вам безопасно и правильно использовать изделие.
- Чтобы четко обозначить степень опасности, меры предосторожности разделены на «Предупреждение» и «Внимание», которые могут быть вызваны неправильным использованием. Обе категории важны для безопасности, и их необходимо соблюдать.



Предупреждение! — Указывает, что неправильное использование может привести к серьезным травмам или смерти.



Внимание! — Указывает, что неправильное использование может привести к легким травмам или повреждению имущества.

Обратите особое внимание на следующий символ:



Запрещено! — Полный запрет.



Запрещено!

СЛЕДУЮЩИЕ КАТЕГОРИИ НАСЕЛЕНИЯ НЕ ДОЛЖНЫ ИСПОЛЬЗОВАТЬ ДАННОЕ ИЗДЕЛИЕ

- Устройство не предназначено для использования лицами (в том числе детьми) с ограниченными физическими возможностями, сенсорными или неврологическими нарушениями или лицами, которым не хватает опыта, за исключением случаев, когда они находятся под присмотром и инструктируются по использованию устройства лицами, ответственными за их безопасность. За детьми следует следить, чтобы они не играли с приборами.
- Пациенты, страдающие остеопорозом, травмами позвоночника и спины.
- Пациенты с сердечно-сосудистыми заболеваниями или носящие электронные медицинские устройства, такие как кардиостимуляторы.
- Люди с повышенной температурой.
- Беременные женщины или женщины в период менструального цикла.
- Пациенты, получившие травмы кожи или имеющие кожные заболевания.
- Детям младше 14 лет, находящимся без присмотра, и лицам, находящимся в бессознательном состоянии, не разрешается использовать данное изделие.
- Запрещается использовать устройство лицам в состоянии наркотического или алкогольного опьянения.
- Запрещается использовать данное изделие людям с влажными частями тела.
- Поверхность изделия имеет функцию нагрева. Лица, нечувствительные к теплу, должны быть осторожны при использовании данного изделия.
- Если шнур питания поврежден, во избежание опасности его должен заменить специалист производителя, его отдела технического обслуживания или аналогичного отдела.



Предупреждение!

ВАЖНЫЕ ПРЕДУПРЕЖДЕНИЯ ПО ТЕХНИКЕ БЕЗОПАСНОСТИ

- Не позволяйте детям прикасаться к подвижным частям данного изделия.
- Используйте хорошо заземленный блок питания, подходящий для данного изделия.
- Вынимайте вилку после использования или перед очисткой во избежание травм или повреждения изделия.
- Эксплуатируйте данное изделие согласно указаниям настоящего руководства.
- Не используйте детали и приспособления, не указанные в инструкции.
- Не используйте данное изделие на открытом воздухе.
- Внимательно прочитайте инструкцию по эксплуатации перед началом работы.
- Никогда не используйте данное изделие для каких-либо других целей, не указанных в настоящем документе.
- Рекомендуемое время использования устройства – 20 минут.
- Не используйте данное изделие, если чехол или кожаное покрытие порваны или повреждены.
- Не роняйте ничего на или в данное изделие.
- Никогда не засыпайте во время использования данного изделия.
- Не используйте данное изделие в состоянии алкогольного опьянения или если вы плохо себя чувствуете.
- Не используйте данное изделие в течение одного часа после еды.
- Не применяйте к данному изделию чрезмерные усилия, чтобы избежать травм.



Внимание!

МЕРЫ ТЕХНИКИ БЕЗОПАСНОСТИ

- Проверьте, соответствует ли напряжение техническим характеристикам данного изделия.
- Никогда не вставляйте и не вынимайте вилку мокрыми руками.
- Не допускайте попадания воды в данное изделие, чтобы избежать поражения электрическим током или повреждения изделия.
- Не тяните за шнур питания при его подсоединении или отключении.
Грубое обращение запрещено.
- Не повреждайте провод и не изменяйте схему использования данного изделия.
- Не протирайте детали данного изделия, находящиеся под напряжением, влажной тряпкой, например, выключатель питания и вилку.
- Не приближайтесь к данному изделию в случае сбоя питания, чтобы избежать травм в случае внезапного восстановления питания.
- Немедленно прекратите использование данного изделия, если оно работает не так, как предусмотрено, и обратитесь к продавцу
- Прекратите использование данного изделия, если почувствуете недомогание, и проконсультируйтесь со своим лечащим врачом.

УСЛОВИЯ ХРАНЕНИЯ

- Температура помещения для хранения:
от 5 °С до 40 °С.
- Относительная влажность (ОВ) от 20 % до 80 %;
в хорошо вентилируемом помещении, где нет агрессивных газов.

СЕРВИСНОЕ И ТЕХНИЧЕСКОЕ ОБСЛУЖИВАНИЕ ИЗДЕЛИЯ

- Данное изделие должно обслуживаться только в сервисном центре, указанном производителем. Ни один пользователь не имеет права разбирать или обслуживать его без разрешения.
- Не забудьте выключить вилку из розетки после использования.
- Не используйте данное изделие, если розетка ослабла.
- Если изделие не будет использоваться в течение длительного периода времени, необходимо свернуть шнур питания и хранить его в сухом и защищенном от пыли месте.
- Не храните изделие при высокой температуре или рядом с открытым огнем. Избегайте длительного воздействия прямых солнечных лучей.
- Очищайте данное изделие сухой тканью. Ни в коем случае не используйте растворитель, бензол или спирт.
- Механические компоненты данного изделия разработаны и изготовлены по заказу, поэтому не требуется никакого специального технического обслуживания.
- Не используйте острые предметы, которые могут проткнуть или повредить обивку изделия.
- Не перекачивайте и не перемещайте данное изделие по неровной поверхности. Вместо этого, перед перемещением его следует поднять.
- Используйте данное изделие периодами. Не оставляйте его работающим непрерывно в течение длительного промежутка времени.

УСЛОВИЯ ЭКСПЛУАТАЦИИ

- Не используйте данное изделие во влажной среде, например, в ванной комнате.
- Немедленно прекратите использование данного изделия, если температура окружающей среды резко изменится.
- Не используйте данное изделие в сильно запыленной или агрессивной среде.
- Не используйте данное изделие в небольшом пространстве или месте без хорошей вентиляции.

ВАРИАНТЫ УСТРАНЕНИЯ НЕИСПРАВНОСТЕЙ

- Звук двигателя во время работы кресла – это нормальное явление, не требующее ремонта.
- Если контроллер не может нормально работать, проверьте, надежно ли подсоединены вилка и розетка и включен ли выключатель питания.
- Если номинальное время работы истекло, автоматически активируется кнопка выключения. Если изделие продолжает работать в течение длительного периода времени, защита от перегрева автоматически остановит его. Через полчаса изделие можно использовать повторно.

УСТАНОВКА ПОДСТАВКИ ДЛЯ НОГ

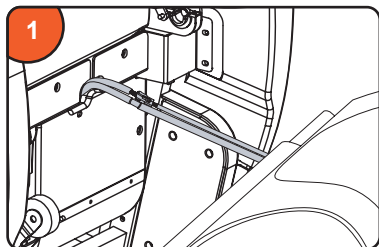

После подсоединения проводов и воздушного шланга между подставкой для ног и массажным креслом снимите кабельные стяжки и вставьте соединительную часть в сиденье.

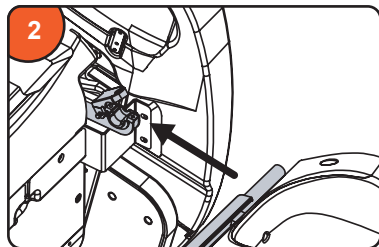

Поместите круглые трубки с левой и правой стороны подставки для ног на опору подставки для ног.

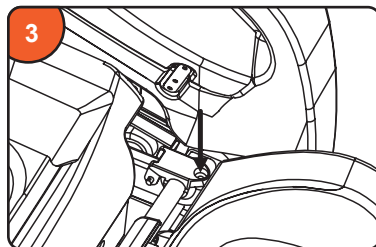

Затем переверните крышку крепления подставки для ног, чтобы закрыть круглые трубки с обеих сторон подставки для ног.

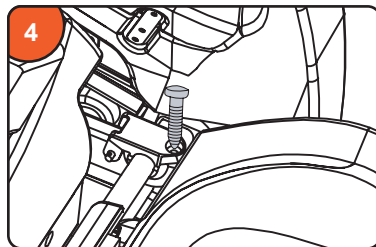

Прикрепите подставку для ног к массажному креслу двумя винтами М4 (по одному с каждой стороны). Проверьте, нет ли каких-либо отклонений во время поворота вверх и вниз, не пережаты ли трубки, кабели или провода. Если механизм работает исправно, подставка для ног установлена.



Внимание!

РАЗМЕЩЕНИЕ МАССАЖНОГО КРЕСЛА

МЕСТО УСТАНОВКИ

Убедитесь, что имеется достаточно места, чтобы массажное кресло можно было наклонить не менее чем на 12 см.

Не подвергайте массажное кресло воздействию высоких температур из-за солнечного света (например, перед нагревательным оборудованием) и размещайте его там, где можно избежать воздействия высоких температур и прямых солнечных лучей. Рекомендуется подложить мягкий коврик или подушки для длительного использования. При укладке подушки размер подушки должен быть достаточным для покрытия.

Машина должна касаться пола. Ваши ноги также должны касаться пола.

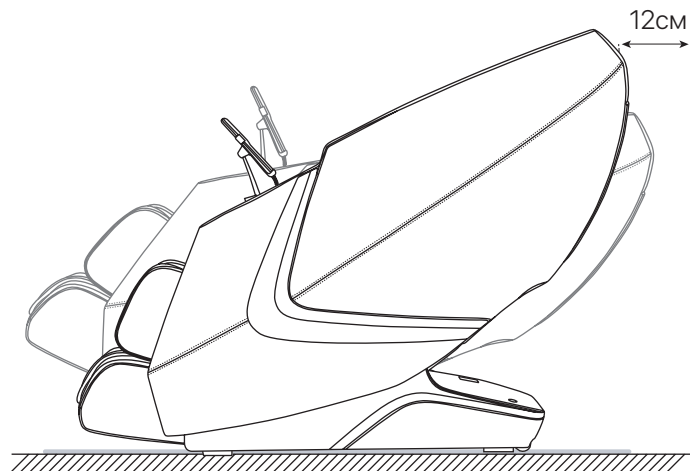

ПОДЪЕМ ИЗДЕЛИЯ

Необходимо несколько человек для подъема и перемещения кресла во избежание травм.

- Поднимите массажное кресло, чтобы переместить его по легко повреждаемому полу.
- При передвижении по деревянному полу рекомендуется его приподнять. Не допускайте повреждения роликов. Во время подъема и перемещения будьте осторожны, держите руки так, чтобы избежать травм, и будьте осторожны, чтобы не придавить ноги. Не отпускайте аппарат из рук, пока он не встанет устойчиво, пол может быть поврежден, поэтому рекомендуется подкладывать на пол коврики и т.п.

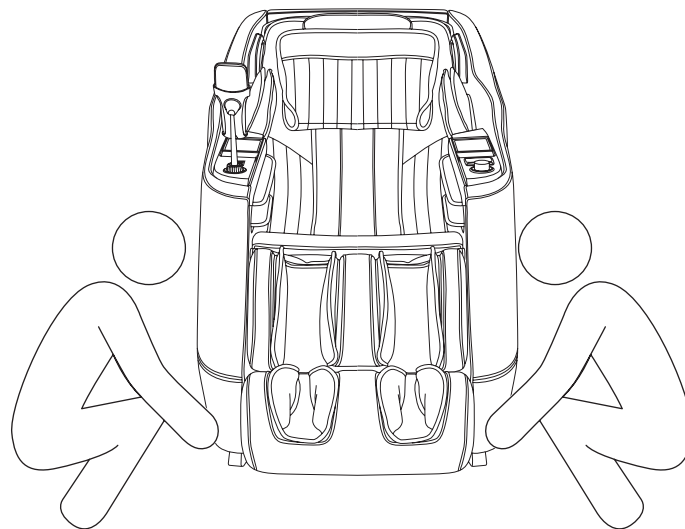

СПОСОБ ПЕРЕМЕЩЕНИЯ

Для перемещения массажного кресла используйте задние ролики. Перемещайте кресло, наклоняя его вниз и назад примерно на 45°, как показано на рисунке.

Примечание: Чрезмерное усилие приведет к полному опрокидыванию кресла и повреждению изделия.

- Перед перемещением выключите машину, а затем отключите питание.
- При перемещении не кладите ничего на кресло. (Люди, домашние животные или предметы не должны оставаться на кресле.)
- При перемещении не пересекайте барьер высотой более 2 мм или зазор более 5 мм.
- При использовании роликов для перемещения расстояние не должно превышать 50 метров, пожалуйста, перемещайте данное изделие медленно и равномерно.

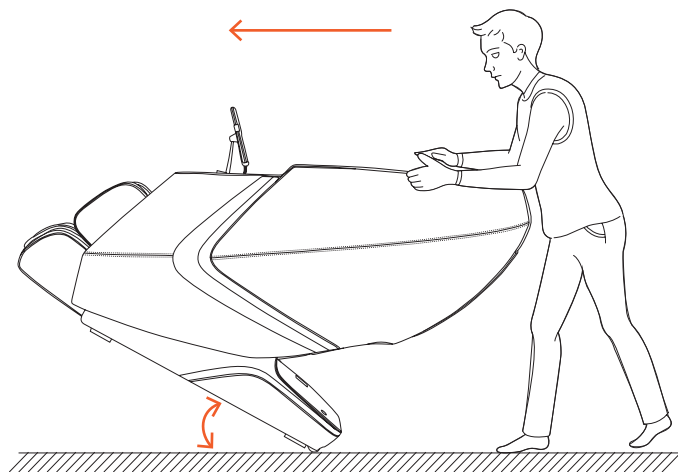

КАК РАЗБИРАТЬ И ИСПОЛЬЗОВАТЬ ПОДУШКУ ПОДГОЛОВНИКА И ПОДУШКУ СПИНКИ

Использование подушки подголовника может снизить интенсивность разминающего массажа шеи и плеч, и вы можете решить, использовать ли подушку подголовника в соответствии с вашими потребностями (рекомен-

дуется использовать подушку подголовника). Подушка спинки и спинка соединяются застежкой-молнией (1), и подушка подголовника и подушка спинки соединяются застежкой-молнией (2).

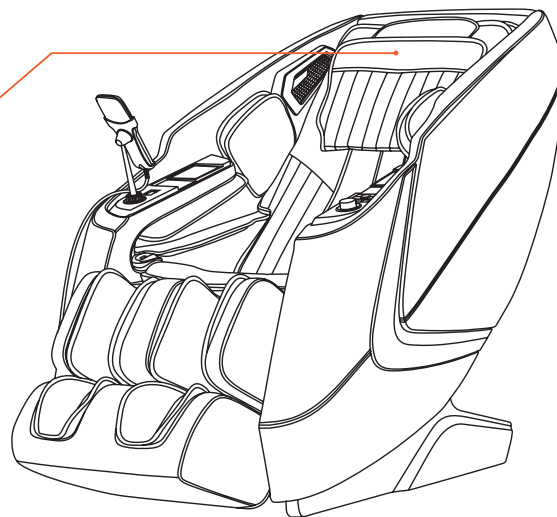



Внимание!

ПЕРЕД ИСПОЛЬЗОВАНИЕМ

ПРОВЕРЬТЕ ТЕРРИТОРИЮ УСТАНОВКИ

Убедитесь, что вокруг аппарата нет людей, домашних животных и других объектов.

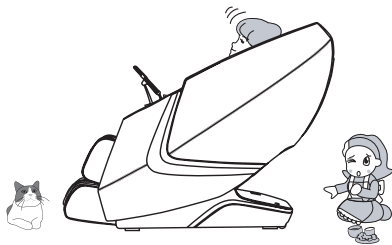

УБЕДИТЕСЬ, ЧТО В ЗАЗОРАХ МАШИНЫ НЕТ ПОСТОРОННИХ ПРЕДМЕТОВ

- Перед началом массажа убедитесь, что в изделие не попали посторонние предметы.
- Ни при каких обстоятельствах не допускайте попадания рук, ног, стоп и головы в зону между механизмом

голени и основным корпусом или в зону между подлокотником и капсулой.

- Ни при каких обстоятельствах руки, ноги и голова не должны попадать под тканевое или кожаное покрытие зоны массажа.

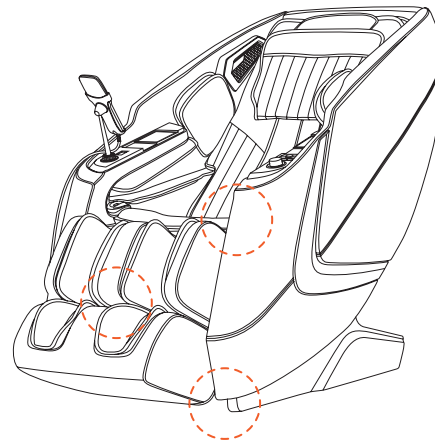

ВКЛЮЧЕНИЕ ПИТАНИЯ

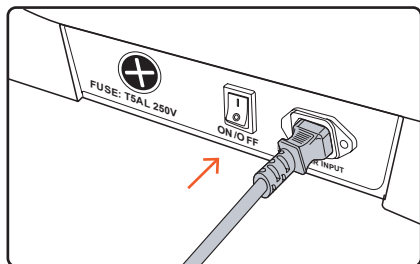

1. Подключите шнур питания

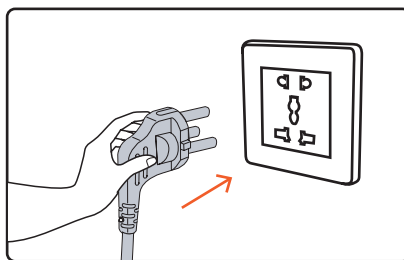

2. Схема включения питания

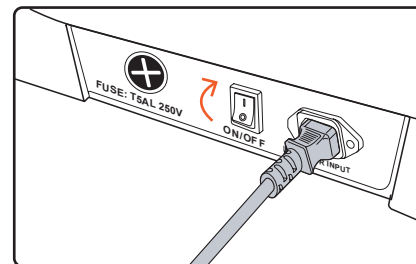

3. Включите выключатель
(положение «|»)



Предупреждение!

- Перед использованием проверьте шнур питания и вилку на отсутствие повреждений.
- Подавайте питание на данное изделие в соответствии с требованиями к рабочей мощности для калибровки данного изделия.
- Категорически запрещается использовать источник питания, отличный от номинального источника питания данного изделия.
- Категорически запрещается подключать различные устройства преобразования энергии без разрешения на подачу питания на данное изделие.

КОНСТРУКЦИЯ ИЗДЕЛИЯ

ОПИСАНИЕ КОМПОНЕНТОВ

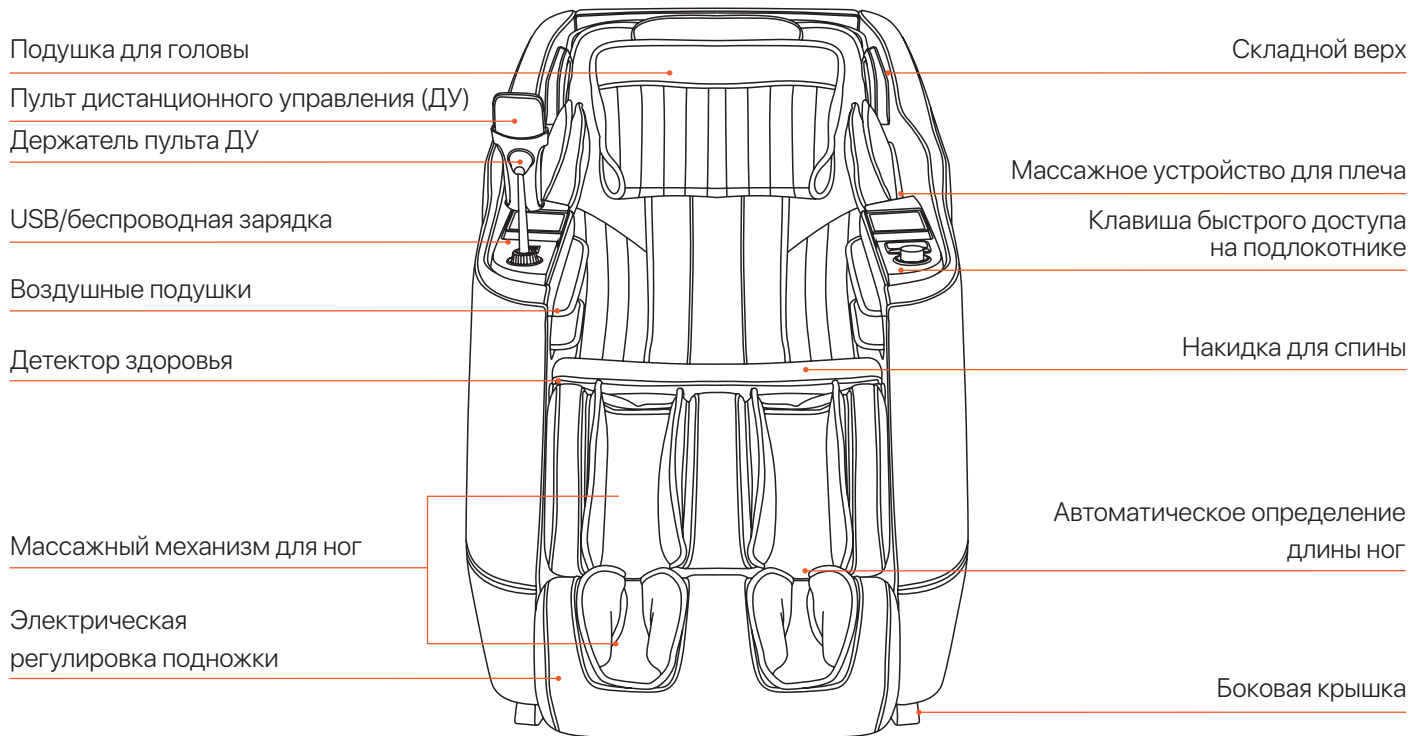

СХЕМАТИЧЕСКОЕ ИЗОБРАЖЕНИЕ РАСПРЕДЕЛЕНИЯ ФУНКЦИЙ КРЕСЛА

Справа и слева от головы:
цифровой 3D-звук,
воспроизведение музыки

Голосовое управление: встроенный
микрофон голосового управления

Плечи: массаж воздушными
подушками

Руки: массаж воздушными
подушками

Руки: массаж воздушными
подушками, USB-зарядка
беспроводная зарядка

Кнопка быстрого доступа

Плечо/Спина/ Талия/Живот:
функция нагрева

От шеи до ягодиц: массажный
механизм

Ступни: массаж воздушными
подушками, ролик для ступней

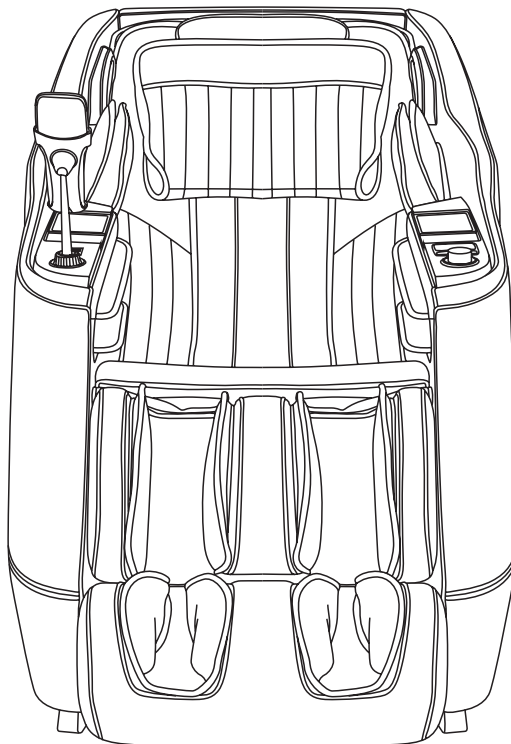

Ноги: массаж воздушными
подушками, растирание икр



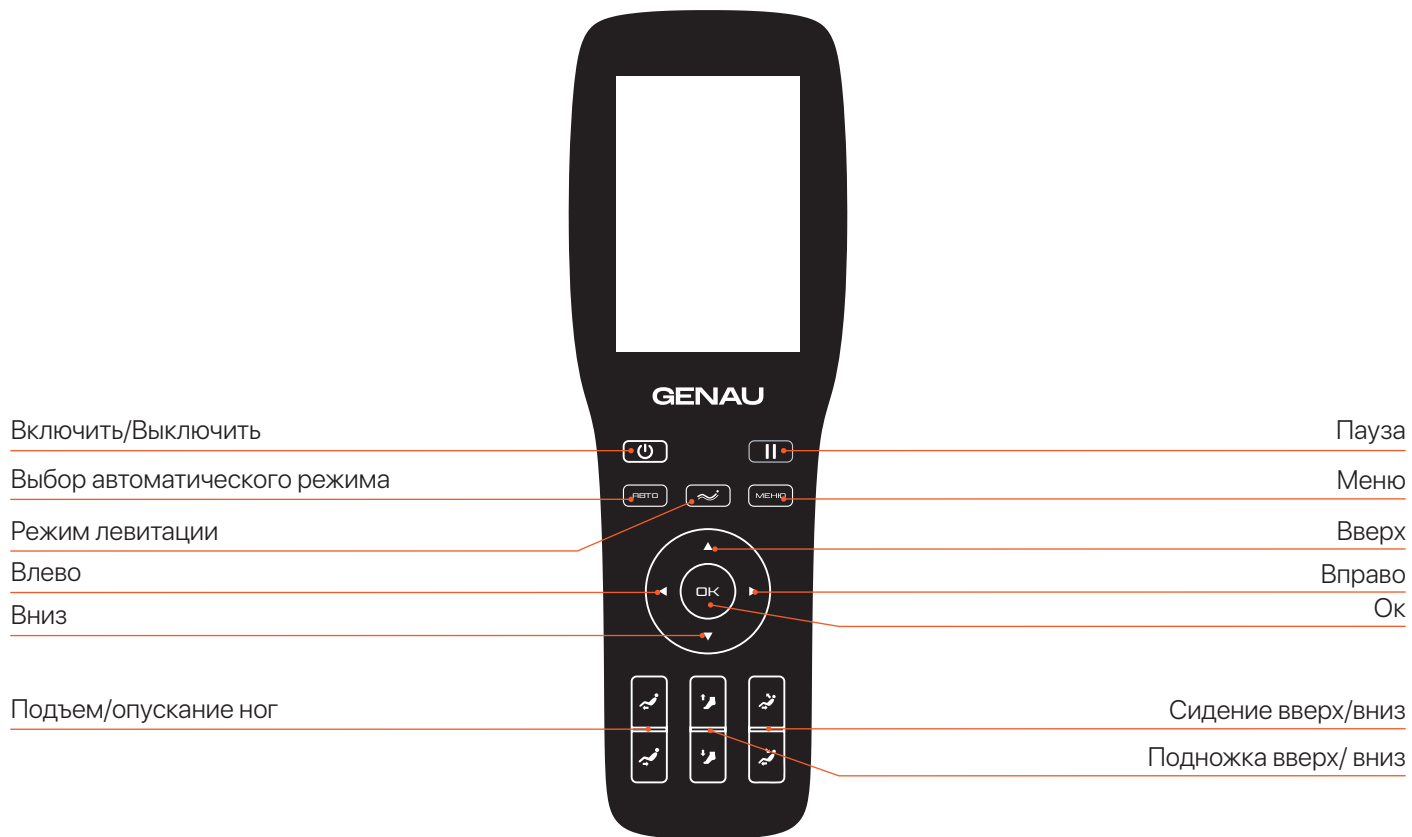

ОПИСАНИЕ КЛАВИШ ПУЛЬТА ДУ



ФУНКЦИИ КЛАВИШ

Обозначение	Функция	Описание функции
	Включить/ Выключить	Включение или выключение массажного кресла.
АВТО	Авто	Вход в интерфейс выбора автоматического режима.
	Режим левитации	Настройка угла наклона режима Левитации, режим Левитации I, режим Левитации II, регулировка цикла выключения.
<	Влево	Выбор объектов слева или возврат в предыдущее меню.
>	Вправо	Выбор объектов справа или вход в следующее меню.
∨	Вниз	Нажмите клавишу вниз и выберите объект внизу в меню.
∧	Вверх	Выбор объектов вверх в меню или перемещение вверх.
	Подъем/ опускание ног	Регулировка механизма подъема/опускания ног.
	Пауза	Приостановка массажа или возобновление массажа.

Обозначение	Функция	Описание функции
МЕНЮ	Меню	Вход в интерфейс главного меню.
ОК	Ок	Подтверждение выбора функции массажа.
	Сидение вверх/вниз	Регулировка угла массажного кресла вверх/вниз.
	Подножка вверх/ вниз	Регулировка длины подножки

ОПИСАНИЕ КЛАВИШ ПУЛЬТА ДУ В ПОДЛОКОТНИКЕ

Выключатель питания

Регулировка 4D-интенсивности

Пауза

Подъем/опускание ног

Выбор автоматического режима

Голосовое управление

Сидение вверх/вниз

Режим левитации

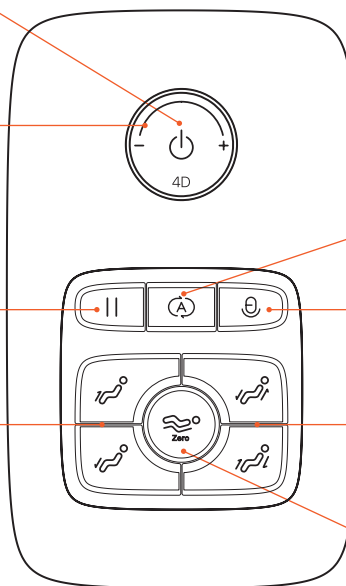

ФУНКЦИИ КЛАВИШ

Обозначение	Функция	Описание функции
	Включить/ Выключить	Включение или выключение массажного кресла.
	Регулировка 4D-интенсивности	Поворот кнопки по часовой стрелке, чтобы повысить 4D-интенсивность массажа, и против часовой стрелки, чтобы уменьшить 4D-интенсивность.
	Пауза	Приостановка выполнения всех функций массажа.
	Подъем/опускание ног	Регулировка держателя голени вверх или вниз.
	Авто режим	Выбор автоматического режима, переключение автоматических программ.
	Голосовое управление	Запуск функции голосового помощника, нажмите и удерживайте в течение 3 секунд, чтобы включить или выключить функцию голосового помощника.
	Сидение вверх/вниз	Отрегулируйте угол наклона спинки массажного кресла вверх/вниз.
	Режим левитации	Отрегулируйте угол режима левитации массажного кресла.

КАК ИСПОЛЬЗОВАТЬ НАКИДКУ

- Кресло оснащено уникальной накидкой с инновационными функциями обогрева плеч, спины, талии и живота, а также подогревом из углеродного волокна. Пользователи могут размещать накидку в разных положениях для массажа в соответствии с потребностями. Когда накидка помещается в зону плеч, оно нагревает такие акупунктурные точки, как Бинфэн, Тяньцзун, Юньмэнь и Циху, вокруг плеча и ключицы, за счет нагревания углеродным волокном, эффективно облегчая такие симптомы, как плечелопаточный периартрит и кашель, а также удаляя холод и влагу из плечевых суставов.
- Когда накидка помещается на живот и спину (двойного назначения), за счет нагревания из углеродного волокна она способствует уменьшению болей, согреванию каналов и устранению застоя крови в спине и животе, распределения энергии Ци и крови по меридиану спины и живота, облегчая такие симптомы, как нерегулярные менструации и аменорея у женщин, облегчения болей в пояснице и дискомфорта в почках, согревания кишечника и желудка и устранения кишечной простуды, оказывая положительное воздействие на людей с дефицитом энергии и заболеваниями селезенки и желудка.

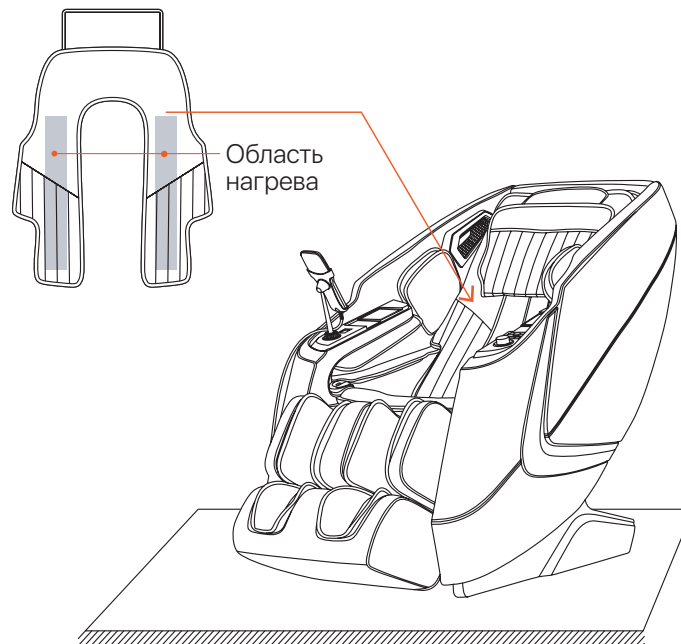



Схема применения на спине и талии



Схема применения на плечах и животе

ИНСТРУКЦИИ ПО ЭКСПЛУАТАЦИИ

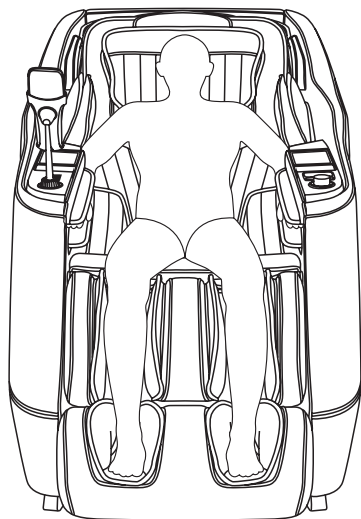
ЗАПУСК МАССАЖА

1. Нажмите кнопку на пульте дистанционного управления или нажмите переключатель на подлокотнике, чтобы включить машину. По умолчанию используется автоматическая программа «Растяжка без давления».
2. Автоматическая регулировка угла наклона, просто дождитесь завершения регулировки. Вы можете нажать «ОК», чтобы пропустить и сразу перейти к следующему шагу.
3. Дождитесь завершения определения типа телосложения, вы можете нажать клавишу «ОК», чтобы пропустить определение и сразу начать массаж.

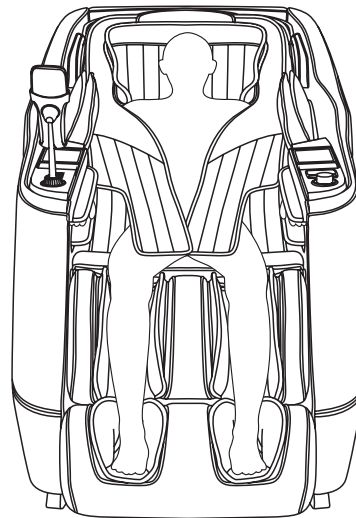

Схема автоматической регулировки угла



Схема обнаружения тела

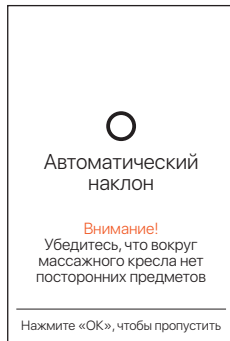

Схема положения плеч

4. Регулировка положения плеч. Когда определение типа телосложения завершено, пульт дистанционного управления предложит пользователю отрегулировать положение плеч. Если массажное колесо останавливается на уровне вашего плеча, нет необходимости в регулировке, и можно сразу нажать клавишу «ОК»,

чтобы начать массаж. Если нет, используйте клавишу «Вверх /Вниз », чтобы отрегулировать массажное колесо на уровень плеча, а затем нажмите клавишу «ОК», чтобы начать массаж. Если настройка занимает более 10 секунд, текущее положение массажного колеса по умолчанию будет установлено на положение плеча, и начнется массаж.

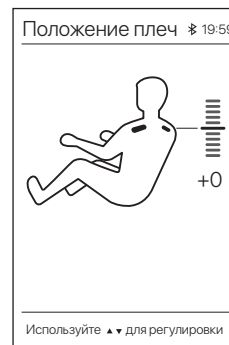

ФУНКЦИЯ ПРИОСТАНОВКИ

(используйте эту функцию после включения кресла)

После включения массажного кресла нажмите клавишу пауза на пульте или подлокотнике. Все функции массажа будут приостановлены. Чтобы вернуться к предыдущему режиму массажа, нажмите клавишу еще раз.

При остановке более чем на 20 минут происходит автоматическое выключение.

Примечание: В состоянии паузы, кроме выключения, другие функции использовать невозможно.



Схема приостановленного состояния функции массажа

АВТО ПРОГРАММЫ

(используйте эту функцию после включения кресла)

Автоматический выбор программ, всего 20:

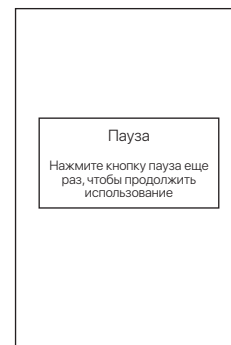
- Нажмите клавишу меню пульта дистанционного управления, чтобы войти в меню.
- Выберите опцию «Авто программы» и нажмите «ОК», чтобы войти в меню автоматической программы.

АВТОМАТИЧЕСКИЕ ПРОГРАММЫ И ИХ ОПИСАНИЕ

Функция	Описание
Полное расслабление	Этот режим специально разработан для массажа шеи, плеч, талии и спины, используя разнообразные техники: разминание, захваты, постукивание и шиацу. Наслаждайтесь комбинацией разминающих и похлопывающих движений, которые мягко воздействуют на все тело. Программа эффективно снимает мышечные боли, усталость и стресс, помогая вам расслабиться и восстановить силы как физически, так и психологически. Программа сопровождается медитацией. Вкл/ Откл медитацию можно в настройках кресла.
Заряд энергии	Программа сочетает массаж талии, плеч и шеи с использованием техник разминания и похлопывания, чтобы пробудить жизненные силы вашего тела. Глубокий массаж всего тела стимулирует физическую энергию, что идеально подходит для снятия стресса и восстановления после высоких физических нагрузок. Программа особенно полезна спортсменам для максимальной активации потенциала перед соревнованиями. Программа сопровождается медитацией. Вкл/ Откл медитацию можно в настройках кресла.
Расслабление шеи и плеч	Этот режим сочетает в себе техники разминания и растягивания, направленные на массаж шеи и плеч, а также верхней части спины. Особое внимание уделяется акупунктурной точке Цзяньцзин, что помогает облегчить симптомы шейного спондилеза и достичь глубокого расслабления мышц. Программа обладает мягкой интенсивностью, идеально подходит для офисных работников и тех, кто испытывает усталость в шейном отделе.

Функция	Описание
	позвоночника. Программа сопровождается медитацией. Вкл / Откл медитацию можно в настройках кресла.
Тайский массаж	Этот режим сочетает постукивающие движения в зонах бедер, икр и спины. Ноги, руки и плечи фиксируются с помощью массажа воздушными подушками под давлением, а затем применяется растягивающая техника, с удержанием спины и талии и элементами медицинского массажа. Подходит для людей, находящихся в состоянии сильного стресса, проработке шейно-воротниковой зоны и сутулости. Интенсивность массажа — высокая.
Быстрая перезагрузка	Массаж спины и талии с помощью техники разминания и похлопывания и нажатие на акупунктурную точку Шэнью, чтобы повысить бодрость и сделать пользователя более энергичным во второй половине дня. Подходит для офисных работников. (Мягкая интенсивность для комфортного восстановления.)
Релакс перед сном	Массаж плеч, шеи, спины и талии с помощью техник разминания и лечебного массажа, а также нажатие на акупунктурные точки Фэнчи и Шэньюй, чтобы улучшить качество сна и помочь заснуть. Подходит для людей, страдающих от плохого сна, интенсивность массажа - мягкая. Программа сопровождается медитацией. Вкл / Откл медитацию можно в настройках кресла.
Анти-Похмелье	Глубокий массаж всего тела, нажимая на соответствующие акупунктурные точки с помощью разминания, похлопывания, нажатия пальцами и других техник массажа,

Функция	Описание
	<p>чтобы воздействовать на глубокие слои мышечной ткани и снять последствия усталости и вечеринок. Используя прогревающую массажную накидку, регулируйте энергию Ци и кровотока для выведения токсинов. (Примечание: массируйте все тело вместе с горячим компрессом)</p>
Для женского здоровья	<p>Глубокая проработка зоны ягодиц и бедер путем разминания и в основном медицинского массажа, а затем путем похлопывания и разминания, улучшает кровоснабжение, способствует нормализации лимфооттока и расслабляет мышцы. Такой массаж незаменим для поддержания женского и мужского интимного здоровья, так как расслабляет мышцы и утрачивает имеющиеся застройки. Особенно рекомендован при сидячем образе жизни.</p>
Снятие усталости ног и стоп	<p>Массаж плеч и талии посредством разминания, похлопывания, разминания и похлопывания. Для лучшего снятия усталости ног, нормализации состояния вен и сосудов используются техники аэромассажа массажа ног и ступней. Компрессионные сдавливающие техники обеспечивают успокаивающий массаж ног и ступней, подходящий для малоподвижных людей с низкой физической нагрузкой. Интенсивность массажа — мягкая.</p>
Снятие болей в спине	<p>Массаж в основном спины и поясницы, используя техники похлопывания и разминания, чтобы улучшить кровообращение и устранить локальную болезненность мышц и зажимы. Подходит для людей с длительными мышечными нагрузками, а также находящихся долгое время в сидячем положении, при искривлении позвоночника. Интенсивность массажа — умеренная.</p>

Функция	Описание
Телесный психолог	<p>Массаж в основном плеч и шеи, спины и талии с помощью разминания, 4D-разминания и шиацу техник. Подходит для людей, испытывающих умственное напряжение, стресс, подверженных психическим нагрузкам и нуждающимся в поддержке, перезарядке и успокоении. При нажатии на активные точки происходит проработка зажимов, воздействующих на психическое состояние. Массаж способствует нормализации настроения и снижению уровня тревожности. Интенсивность массажа — мягкая.</p>
Антистресс	<p>Массаж плеч, шеи, спины и талии посредством техник разминания, похлопывания, разминания и похлопывания, чтобы снять усталость, улучшить кровообращение и снять стресс с помощью глубокого массажа. Идеально подходит для учащихся и студентов, людей, испытывающих психические и умственные нагрузки. Интенсивность массажа — умеренная.</p>
Тонус и стройность	<p>Массаж плеч, шеи, талии и бедер с помощью техники разминания и нажатия пальцами. В основе лежит расслабление мышц для глубокой проработки активных зон, улучшение кровообращения, нормализации лимфооттока. Подходит для женщин и мужчин, желающих поддерживать тело в форме. Интенсивность массажа — мягкая.</p>
Снятие отеков	<p>Сочетание техник аэромассажа всего тела, прессотерапии с массажем роликами для ног и разминанием икр. Подходит для пожилых людей и людей, для людей склонным к отечности и застоям жидкости в организме. Способствует улучшению лимфооттока. Интенсивность массажа — мягкая.</p>

Функция	Описание
Снятие головной боли	<p>Массаж плеч, шеи и талии, с помощью техник разминания, похлопывания, разминания и похлопывания, чтобы облегчить головные боли, боль в плечах и шее, уменьшить болезненность поясничных мышц и поддерживать поясничный отдел позвоночника посредством глубокого массажа. Подходит для офисных служащих и людей, ведущих малоподвижный образ жизни, людей страдающих мигренями. Интенсивность массажа — умеренная.</p>
Здоровые суставы	<p>Глубокий массаж всего тела с помощью техники разминания, похлопывания и нажатия пальцами, чтобы улучшить кровообращение во всем теле и предотвратить образование тромбов. В сочетании в разогревающей накидке тепловая терапия способствует оздоровлению суставов и профилактике их заболеваний. Подходит для людей, которые долгое время находятся дома и не любят выходить на улицу, а интенсивность массажа — умеренно мягкая.</p>
Рефлексология	<p>Глубокий массаж всего тела с помощью воздействия на активные зоны и тепла. Техники разминания, похлопывания и нажатия пальцами улучшают кровообращение во всем теле и предотвращают образование тромбов. Способствует быстрому восстановлению после травм и операций, рекомендовано при высоких эмоциональных нагрузках. Интенсивность массажа — умеренно мягкая.</p>
Улучшение пищеварения	<p>Массаж с помощью техники традиционной китайской медицины - 4D-массаж на спину и талию, чтобы улучшить кровообращение спины и талии, успокоить меридианы и снять защемления посредством массажа. Воздействие на соответствующие зоны тела</p>

Функция	Описание
	способствует улучшению пищеварения, общему состоянию внутренних органов и профилактике многих заболеваний. Подходит для людей с болями в спине и пояснице, а также при напряжении поясничных мышц. Интенсивность массажа — мягкая.
Йога	Глубокий массаж позвоночника, главным образом путем разминания, постукивания и шиацу, который подходит для людей с большей физической силой и может исправить деформацию и искривление позвоночника. Техники вытяжения способствуют устранению зажимов, расслаблению и улучшению общего состояния тела.
Спортивный массаж	Массаж плеч, шеи, спины и поясницы с помощью техники разминания, похлопывания и нажатия пальцев активно воздействует на мышцы. Массаж икр позволяет добиться улучшения подвижности коленных суставов. Глубокая проработка всех зон позволяет получить эффект физических упражнений. Подходит для людей с минимальными физическими нагрузками, Интенсивность массажа — умеренная.

РУЧНОЙ РЕЖИМ (используйте эту функцию после включения кресла)

- После входа в ручной режим массажа выберите один из 11 режимов: Разминающий, Постукивающий I, Постукивающий II, Разминающий с постукиванием, Массаж Шиацу I, Массаж Шиацу II, Точечный массаж, 4D массаж I, 4D массаж II, 4D массаж III, 4D массаж VI. Затем нажмите клавишу ОК, чтобы начать массаж.
- При настройке массажных техник также можно настраивать скорость и ширину массажа.

НАСТРОЙКА МАССАЖА (используйте эту функцию после включения кресла)

- В информационном интерфейсе нажмите «Левую клавишу» или «Правую клавишу», чтобы выбрать кнопку регулировки массажа, а затем нажмите «Клавишу ОК», чтобы войти в интерфейс регулировки массажа.
- **Меню регулировки массажа** включает в себя: скорость массажа спины, силу массажа спины, диапазон массажа, ширину массажа, силу аэромассажа, скорость роликов, время массажа, всего 7 видов выбора функций регулировки массажа.



- **Сила массажа спины.**

Вы можете выбрать силу массажа спины после входа

в интерфейс меню регулировки массажа.

1. Сила спины имеет 1–5 уровней: уровень 1 — самый слабый, а уровень 5 — самый сильный.
2. Отображение силы информационного интерфейса.

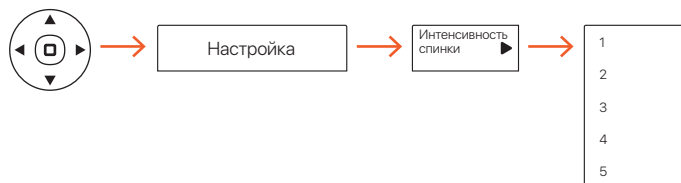

- **Скорость массажа спины.** После входа в интерфейс меню регулировки массажа вы можете выбрать скорость массажа спины.

1. Пользователи должны войти в ручной режим после выбора функции массажа или части массажа, чтобы отрегулировать скорость.
2. Скорость массажа имеет от 1 до 5 уровней на выбор: уровень 1 — самый медленный, а уровень

5 — самый быстрый. Невозможно регулировать скорость, когда массажное кресло останавливается.

3. Отображение скорости информационного интерфейса.

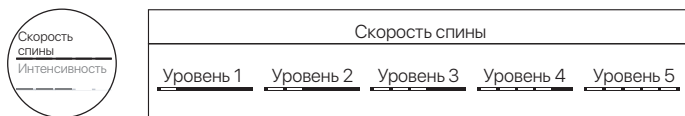
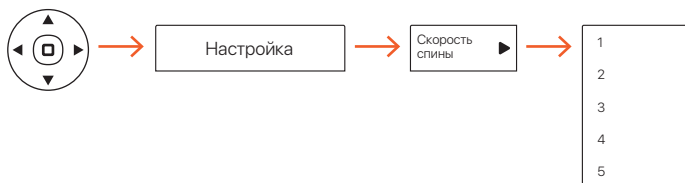

- Зона массажа.** В интерфейсе меню регулировки массажа вы можете выбрать зону массажа.
 - При выборе Зоны массажа можно выбрать проработку одной точки, проработку зоны, массаж всего тела, верхнюю часть (шея и плечи) или нижнюю часть тела (ноги и поясница)
 - Отображение зоны массажа информационного интерфейса.

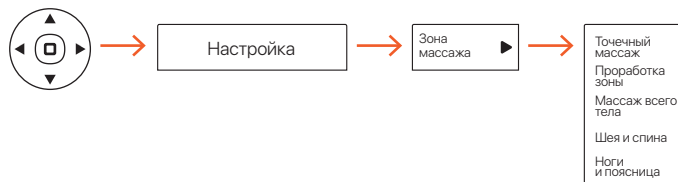

Функция	Описание	
Точечный массаж	Массаж фиксированной точки в фиксированном положении.	Вы можете настроить зону массажа с помощью клавиш «Вверх» и «Вниз» в информационном интерфейсе.
Проработка зоны	Небольшой локальный массаж вперед и назад в пределах одной зоны	
Массаж всего тела	Полный массаж спины вперед и назад.	
Шея и спина	Массаж верхней части спины и шеи вперед и назад.	
Ноги и поясница	Массаж нижней части спины и ног вперед и назад.	

- **Ширина массажа.** В интерфейсе меню регулировки массажа можно выбрать ширину массажа.

1. Пользователь должен войти в ручной режим после выбора ручного массажа или частей массажа для регулировки ширины.
2. Ширина массажа имеет от 1 до 5 уровней на выбор, уровень 1 — самый узкий, уровень 5 — самый широкий. Используйте их в следующих режимах массажа: Постукивающий I, Постукивающий II, Шиаци I, Шиаци II, 4D III, 4D IV.

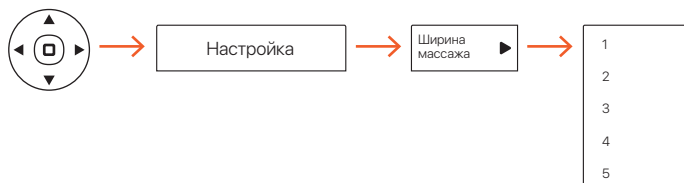

- **Интенсивность аэромассажа**, как показано на следующем рисунке. В интерфейсе меню регулировки массажа вы можете выбрать силу давления воздуха.

1. Интенсивность аэромассажа имеет 1–5 уровней на выбор: уровень 1 — самый слабый, уровень 5 — самый сильный.
2. Отображение силы информационного интерфейса.

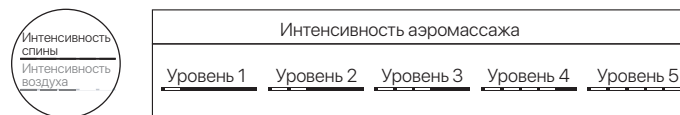
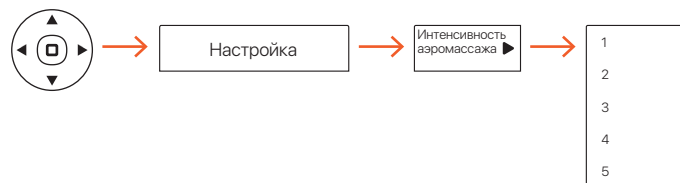

- **Скорость роликов.** В интерфейсе меню регулировки массажа вы можете выбрать скорость ролика.

1. Скорость роликов имеет 1 ~ 3 уровня по выбору, уровень 1 — самый медленный, а уровень 3 — самый быстрый.
2. Отображение скорости информационного интерфейса.

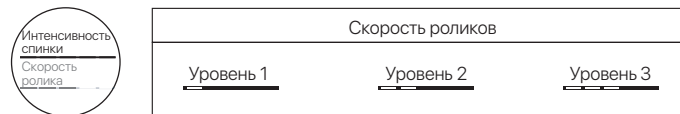
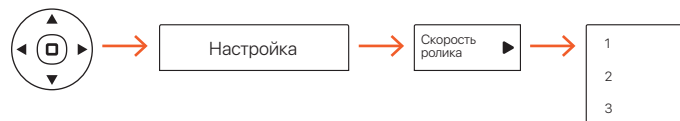

- **Время массажа.** В интерфейсе меню регулировки массажа вы можете выбрать время массажа.
 1. Вы можете увеличить или уменьшить время массажа, диапазон регулировки составляет 0 ~ 40 минут. Когда обратный отсчет времени массажа сокращается до 0, массаж автоматически отключается, массажный ролик останавливается, положение массажного кресла остается неподвижным.

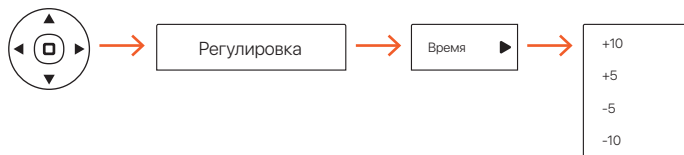

ДРУГИЕ ФУНКЦИИ (используйте эту функцию после включения кресла)

- **Аэромассаж плеч и спины.** При входе в другие функции меню можно выбрать давление воздуха в верхней части тела, чтобы включить или отключить функцию.



- **Аэромассаж ног и бедер.** При входе в другие функции меню можно выбрать давление воздуха в нижней части тела, чтобы включить или отключить функцию.

- **Регулировка плеч.** В меню «Положение плеч» кнопками вверх и вниз можно выбрать желаемую высоту плеч. Когда механизм находится в комфортном положении, нажмите ОК.



- **Подогрев спины.** При входе в другие функции меню вы можете выбрать подогрев спины, чтобы включить или отключить функцию подогрева спины.



- **Массаж икр.** При входе в другие функции меню

вы можете выбрать растирание икр, чтобы включить или отключить функцию растирания икр.



ДЕТЕКТОР ЗДОРОВЬЯ (используйте эту функцию после включения кресла)

Запустите Детектор здоровья, как показано на следующем рисунке, для проверки состояния здоровья выберите «Детектор здоровья». После начала проверки расслабьтесь и сохраняйте спокойствие.

- Аккуратно приложите указательный или средний палец к датчику и дождитесь завершения проверки.



Рекомендуемая программа

После завершения проверки отобразятся следующие показатели: пульс, уровень кислорода в крови и уровень усталости. Кислород в крови – это концентрация кислорода в крови, нормальный диапазон которой составляет 95–99%. Существует четыре уровня усталости: «Отличное состояние», «Легкая усталость», «Умеренная уста-

лость» и «Сильная усталость». В соответствии с вашим уровнем усталости вам будет рекомендована автоматическая программа массажа. Вы можете выбрать «Да», чтобы запустить рекомендуемую программу, или выбрать «Нет», чтобы возобновить режим массажа перед проверкой состояния здоровья.



Данные не обнаружены

Если действительные данные не обнаружены, вам будет предложено пройти проверку еще раз. Вы можете выбрать «Да», чтобы перезапустить проверку состояния здоровья, или выбрать «Нет», чтобы выйти из проверки и возобновить состояние массажа перед проверкой состояния здоровья.

ПОЛЬЗОВАТЕЛЬСКИЕ НАСТРОЙКИ (используйте эту функцию после включения кресла)

Как показано на следующем рисунке, войдите в пользовательские настройки, выберите опцию «Сохранить»

и нажмите «ОК», чтобы добавить текущую запущенную программу массажа в интеллектуальное хранилище.

Предыдущую запущенную программу массажа можно добавить для сохранения. В следующий раз, когда вы выбираете интерфейс «Использовать сохраненные настройки», чтобы выбрать предыдущую коллекцию программ и нажать кнопку «ОК», вы можете выбрать этот массаж.

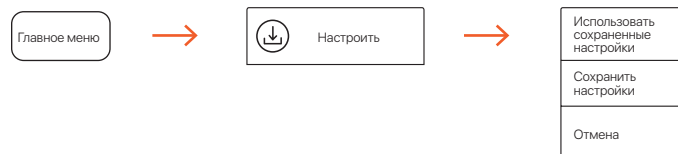

НАСТРОЙКИ СИСТЕМЫ (используйте эту функцию после включения кресла)

- Чтобы изменить язык меню, зайдите в меню Настройки – Язык и выберите одну из предложенных опций.



- **Bluetooth.** В меню настроек можно включить или выключить функцию Bluetooth-динамика.

1. Выберите функцию Bluetooth, чтобы включить Bluetooth. После нахождения и подключения устройства - источника звука с функцией Bluetooth (например, мобильного телефона, планшета и т. д.) к модулю Bluetooth массажного кресла музыка, воспроизводимая устройством-источником звука, может передаваться по беспроводной сети на звуковую систему массажного кресла через Bluetooth.

2. Войдите в главное меню устройства. Откройте «Настройки» и выберите опцию «Bluetooth». Откройте «Bluetooth», и Bluetooth автоматически выполнит поиск нового Bluetooth-устройства.
3. Интеллектуальное устройство выполнит поиск соответствующей модели Bluetooth (например, Genau iRest). Нажмите кнопку «Соединить». Если вас спросят, соединять ли устройство с устройством, просто выберите «Соединить», чтобы завершить соединение.
4. Включите «Музыкальный плеер» на интеллектуальном устройстве и выберите песню для воспроизведения.



• Голосовое управление

Выберите «Голосовое управление», чтобы включить или отключить функцию голосового управления. После включения функции вы можете управлять массажным креслом голосом.



1. Во включенном состоянии массажного кресла необходимо удостовериться, активирована ли функция голосового управления (если нет, сначала войдите в интерфейс настроек, чтобы активировать ее). Когда голосовое управление активировано, рядом с положением динамика скажите «Привет, Гену!» , чтобы запустить голосового помощника. Когда голосовой помощник отвечает «Привет! Что я могу для Вас сделать?», это означает, что он запустился, и вы можете использовать функцию для управления массажным креслом.
2. Вы также можете кратковременно нажать клавиши быстрого доступа на подлокотнике в клавише «Голос», чтобы запустить голосового помощника, и удерживать эту клавишу в течение 3 секунд, чтобы

включить или выключить голосового помощника.

3. После запуска голосового помощника произнесите команду в течение 6 секунд, чтобы осуществить управление функциями массажного кресла. После того, как голосовой помощник отреагирует на команду, вы можете произносить другие команды. Интервал между двумя соседними командами не может превышать 6 секунд, в противном случае голосовой помощник необходимо будет повторно активировать.

Подробная таблица голосовых команд представлена ниже.

Примечание: Скорость речи не должна быть слишком высокой, и вам нужно следить за словами, активируемыми голосом, чтобы отправлять языковые команды.

Примечание: команды 14 и 15 могут использоваться только после команды 13.

Голосовое управление на русском языке

№.	Команда пользователя	Ответ кресла	Действие кресла
1	Привет, Генау!	Привет! Что я могу для вас сделать?	Включается голосовое управление. После этого можно произносить одну из нижеследующих команд.
2	Включи массаж.	Включаю программу массажа. Наслаждайтесь!	Включается автоматическая программа массажа.
3	Выключи массаж.	Выключаю массаж. Пожалуйста, не вставайте с кресла до полной остановки.	Программа массажа выключается.
4	Полное расслабление.	Включаю программу «Полное расслабление». Наслаждайтесь!	Включается автопрограмма «Полное расслабление».
5	Заряд энергии.	Включаю программу «Заряд энергии». Наслаждайтесь!	Включается автопрограмма «Заряд энергии».
6	Расслабление шеи и плеч.	Включаю программу «Расслабление шеи и плеч». Наслаждайтесь!	Включается автопрограмма «Расслабление шеи и плеч».
7	Тайский массаж.	Включаю программу «Тайский массаж». Наслаждайтесь!	Включается автопрограмма «Тайский массаж».
8	Быстрая перезагрузка.	Включаю программу «Быстрая перезагрузка». Наслаждайтесь!	Включается автопрограмма «Быстрая перезагрузка».
9	Релакс перед сном.	Включаю программу «Релакс перед сном». Наслаждайтесь!	Включается автопрограмма «Релакс перед сном».
10	Включи аэромассаж.	Окей. Включаю аэромассаж.	Включается функция массажа воздушными подушками.
11	Выключи аэромассаж.	Аэромассаж выключен.	Выключается функция массажа воздушными подушками.

No.	Команда пользователя	Ответ кресла	Действие кресла
12	Уменьши наклон.	Наклон кресла уменьшен.	Спинка кресла поднимается, уменьшая угол наклона кресла.
13	Увеличь наклон.	Наклон кресла увеличен.	Спинка кресла опускается, увеличивая наклон кресла.
14	Следующая программа.	Окей. Переключаюсь на следующую программу.	Включается автопрограмма следующая за текущей.
15	Массажируй ниже.	Хорошо. Поднимаю массажные ролики выше.	Доступно в режиме точечного массажа. Массажные ролики поднимаются выше.
16	Массажируй выше.	Хорошо. Опускаю массажные ролики ниже.	Доступно в режиме точечного массажа. Массажные ролики опускаются ниже.

- **Медитации.** В меню настроек можно включить или отключить медитации после выбора автопрограмм «Полное расслабление», «Расслабление шеи и плеч», «Релакс перед сном».
- **Громкость.** В меню настроек можно установить громкость системы, и использовать клавиши «Вверх» и «Вниз» для регулировки громкости. Доступно 15 уровней громкости.



- **Другая информация:** как показано на следующем рисунке, вы можете просмотреть серийный номер изделия и т. д., войдя в меню «Код партии» в настройках.



РЕГУЛИРОВКА НАКЛОНА КРЕСЛА (используйте эту функцию после включения кресла)

• Левитация

1. Есть два регулируемых уровня, соответствующие двум углам наклона массажного кресла.
2. Нажмите клавишу режима левитации  на пульте дистанционного управления, чтобы циклически переключаться между двумя состояниями нулевой гравитации или выключить режим.

• Полная регулировка угла наклона тела

1. Клавиша «вниз»: нажмите и удерживайте клавишу

«вниз»  на пульте дистанционного управления, чтобы начать регулировать угол наклона массажного кресла вниз, спинка опустится вниз, механизм ног поднимется вверх, отпустите клавишу, регулировка прекратится; регулировка до предельного положения приведет к прекращению регулировки и изданию характерного звука; регулировка действия завершена, механизм ног автоматически определит длину стопы.

2. Клавиша «вверх»: нажмите и удерживайте клавишу «вверх»  на пульте дистанционного управления, чтобы начать регулировать угол наклона массажного кресла вверх, спинка поднимется вверх, механизм ног опустится вниз, отпустите клавишу, регулировка прекратится; регулировка до предельного положения приведет к прекращению регулировки и изданию характерного звука; регулировка действия завершена, механизм ног автоматически определит длину стопы.

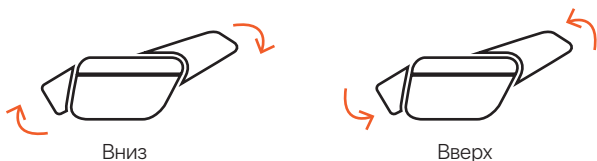

Отображение регулировки угла наклона тела

• Угол наклона механизма ног

1. Клавиша опускания ног: нажмите и удерживайте клавишу опускания ног  на пульте дистанционного управления, чтобы начать регулировать угол механизма ног вниз, и отпустите клавишу, чтобы прекратить регулировку; регулировка до

предельного положения приведет к прекращению регулировки и изданию звука «кап-кап»; регулировка действия завершена, механизм ног автоматически определит длину стопы.

2. Клавиша подъема ног: нажмите и удерживайте клавишу подъема ног  на пульте дистанционного управления, чтобы начать регулировать угол механизма ног вверх, и отпустите клавишу, чтобы прекратить регулировку. Регулировка до предельного положения приведет к прекращению регулировки и изданию звука «кап-кап»; регулировка действия завершена, механизм ног автоматически определит длину стопы.



Клавиша опускания ног



Клавиша подъема ног

Отображение угла наклона механизма ног

• Регулировка длины подножки

Нажмите и удерживайте клавиши на пульте управления для регулировки положения подножки выше или ниже.

ОКОНЧАНИЕ МАССАЖА

Во время массажа нажмите клавишу включения/выключения  на пульте дистанционного управления или нажмите клавишу включения/выключения  на подлокотнике, чтобы выключить устройство. Когда таймер массажа истечет, массаж автоматически отключает все

функции массажа, а механизм спинки и механизм ног остаются в текущем положении. После использования отключите питание всей машины, схема прилагается (Схема отключения питания всей машины).

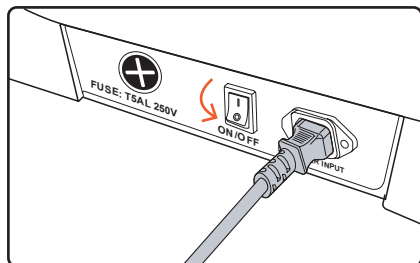

1. Выключите переключатель питания (положение «0»)

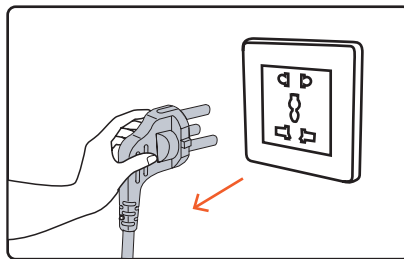

2. Схема извлечения вилки из розетки

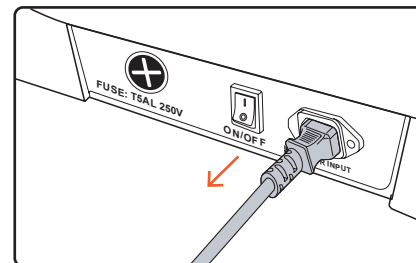

3. Снимите шнур питания для подключения изделия

УХОД И ТЕХНИЧЕСКОЕ ОБСЛУЖИВАНИЕ

ОЧИСТКА ДЕТАЛЕЙ ИЗ ИСКУССТВЕННОЙ КОЖИ И ПЛАСТИКА

Протрите кожу мягкой сухой тканью.

- Не используйте химические вещества, такие как растворитель, бензин, спирт и т. д., для очистки устройства.
- При использовании имеющихся в продаже средств по уходу за кожей (салфеток) соблюдайте инструкции по применению.
- Если искусственная кожа сильно загрязнена, протрите ее следующим образом.
 - Погрузите мягкую ткань в воду или горячую воду,

содержащую от 3% до 5% нейтрального моющего средства, затем тщательно отожмите ее.

- Протрите кожаную поверхность указанной выше мягкой тканью.
- Вытрите чистящий раствор тканью, смоченной чистой водой и тщательно отжатой.
- Протрите отжатой мягкой тканью.
- Дайте высохнуть на воздухе естественным путем.
- Если пятна трудно удалить, погрузите имеющуюся

в продаже меламиновую пену в нейтральное моющее средство, а затем протрите ею машину.

- Не используйте фен для сушки поверхности.
- Будьте осторожны при протирании машины джинсовыми и цветными тканями, так как цвет ткани оставляет пятна на поверхности искусственной кожи.
- Не оставляйте эти детали в контакте с пластиком в течение длительного времени, так как это приведет к изменению цвета.
- Искусственная кожа может обесцвечиваться, поэтому при использовании краски для волос накрывайте место, к которому прикасались, полотенцем.

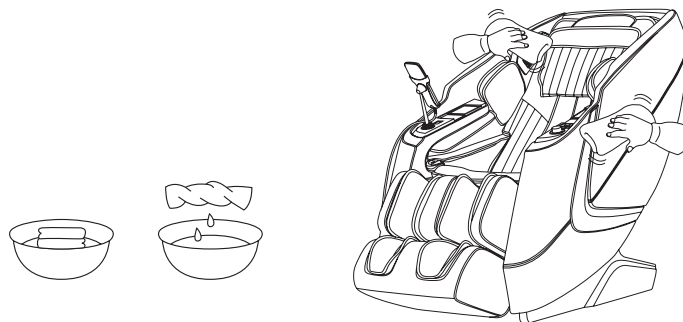

УСТРАНЕНИЕ НЕИСПРАВНОСТЕЙ

Неисправность	Вариант устранения
Когда механизм для голени или спинка достигнут предельного положения, при нажатии соответствующей кнопки регулировки, они больше не будут меняться, и раздастся непрерывный звук «бип, бип».	Из-за конструкции изделия и требований эргономики данное изделие имеет предельное положение. В то же время при достижении предела прозвучит звуковой сигнал напоминания.

Неисправность	Вариант устранения
<p>Функция не работает или некоторые функции не работают после включения машины.</p>	<p>После включения машины нажатием клавиши переключения необходимо вручную выбрать автоматическую программу массажа или другое рабочее состояние. Если его не использовать, машина автоматически выключится через 20 минут. Если выбран ручной режим массажа, невыбранные функции могут быть отключены, и режим работы необходимо установить их вручную в настройках.</p>
<p>При регулировке положения машина издает звук трения кожи.</p>	<p>В данном изделии используется высококачественная антикоррозионная кожа, отвечающая требованиям защиты окружающей среды. Из-за особенностей кожных материалов при трении при относительном движении будет слышен легкий шум, что является нормальным явлением. Примечание: Если во время работы машины вы слышите звук рвущейся ткани или кожи, немедленно прекратите ее использование и обратитесь за профессиональным обслуживанием.</p>

Неисправность	Вариант устранения
<p>Массажный ролик не доходит до плеч и шеи.</p>	<p>Если голова не касается подушки для головы или спина не касается спинки, положение плеч может быть ниже, чем фактическое положение во время процесса определения формы тела. Сядьте в самое глубокое положение, положите голову на подголовник и начните все сначала.</p>
<p>Устройство повреждено. Шнур питания или вилка слишком горячие.</p>	<p>Чтобы предотвратить несчастные случаи, обязательно обращайтесь в авторизованный сервисный центр.</p>

Просим обращаться к назначенному сервисному персоналу в случае возникновения любых вопросов или сомнений относительно данного изделия.

ТЕХНИЧЕСКИЕ ПАРАМЕТРЫ

Наименование изделия	Массажное кресло
Модель	GENAU iRest
Номинальное напряжение	110-120 В~ 60 Гц; 220-240 В~ 50 Гц/60 Гц
Номинальная мощность	150 Вт
Номинальное время	20 минут
Конструкция безопасности	Класс I
Максимальный вес пользователя	150 кг
Максимальный рост пользователя	190 см
Срок эксплуатации	не ограничен
Гарантия	До 5 лет

BLUETOOTH ПОДКЛЮЧЕНИЕ

Имя: Genau iRest

Пароль: 9999

Описание материала: ПВХ, полиамид, стальные детали, электрические и электронные компоненты

Материал	Пу	Кожа	Ткань	Дерево

Производитель: ZHEJIANG HAOZHONGHAO HEALTH PRODUCTION CO., LTD
NO.18 XINGLONG ROAD, FURNITURE GARDEN, WANQUAN INDUSTRY BASE, PINGYANG, WENZHOU, ZHEJIANG PROVINCE, CHINA.
Сделано в Китае.